



1 Allée des Bouleaux -F-95110 SANNOIS  
+33 (0)1 39 98 55 00  
info@restagraf.com

## GOUJON À SERTIR ÉPAULÉ 6 BOSSAGES ET ENCOCHES M6 X 16 mm



Code article

214488

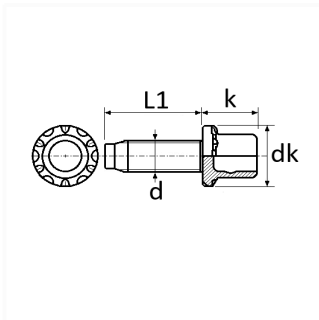

### Informations techniques

|    |           |
|----|-----------|
| L1 | 16 mm     |
| d  | M6 x 1.00 |
| dk | 12 mm     |
| k  | 10.3 mm   |

### Matières

ACIER CLASSE 8.8

### Correspondances constructeurs\*

PEUGEOT 1ère monte 9622789680

\* Informations non contractuelles données à titre indicatif